



INSTALLATIE HANDLEIDING

XT4

Revisie 1.00
Beschrijving 2nd revision
Uitgegeven door Alberto Confalonieri
Datum 12/08/2024



INHOUD

LEES DIT EERST	3
AANSPRAKELIJKHEID	3
VEILIGHEIDS INSTRUCTIES	3
VEILIGE WERKOMGEVING	3
ONJUISTE INSTALLATIE / ONJUIST GEBRUIK	3
GEBRUIKSOMSTANDIGHEDEN	3
AFVOER	3
OPTIMALE WERKWIJZEN BIJ INSTALLATIE	4
VEREIST GEREEDSCHAP	4
MONTAGE	4
MANIPULATIE VAN DE TAGOGRAAF	4
KABEL MANAGEMENT	4
STAP 1 - WAT ZIT ER IN DE DOOS	4
TECHNISCHE KENMERKEN	5
HOE DE XT4 TE INSTALLEREN	5
HOE DE XT4 TE PLAATSEN EN TE INSTALLEREN	5
GSM ANTENNE	5
ONDERHOUD	5
STAP 2 - VERBIND DE HARDWARE	6
OVERZICHT VAN VERBINDINGEN - GEVAL 1	6
OVERZICHT VAN VERBINDINGEN - ZOEMER EN 1 WIRE-POORT	6
ZOEMER AANSLUITEN	6
1 WIRE AANSLUITEN	6
BESTUURDERSLEUTEL	6
RFID LEZER	6
OVERICHT VAN AANSLUITINGEN - BESCHRIJVING VAN DE XT4 KABELBOOM	7
AANSLUITSCHEMA ENKELVOUDIGE ID	8
AANSLUITINGEN PRIVÉSCHAKELAAR	9
CONNECTIONS MULTIPLE ID READER	9
AANSLUITING OP DE STANDAARD FMS CONNECTOR	10
WAT IS EEN FMS INTERFACE?	10
CONTACT INFORMATIE	11

LEES DIT EERST

AANSPRAKELIJKHEID

GPS BUDDY is niet aansprakelijk voor schade die ontstaat door het opvolgen of negeren van aanbevelingen in dit document. De technicus blijft te allen tijde verantwoordelijk voor de juiste installatie en aansluiting van de hardware.

Deze handleiding dient als gedeeltelijke referentie en aanvulling op de praktische kennis die van een installateur mag worden verwacht. Illustraties en gegevens van niet-GPS BUDDY-producten zijn bij samenstelling geverifieerd, maar GPS BUDDY aanvaardt geen verantwoordelijkheid voor aanpassingen door de betreffende fabrikant. Wij streven naar voortdurende verbetering van onze producten; met het oog op technische vooruitgang behouden wij ons het recht voor om op elk moment wijzigingen door te voeren zonder voorafgaande kennisgeving.

VEILIGHEIDSINSTRUCTIES

Lees de veiligheidsinstructies zorgvuldig door vóórdat u begint met de installatie. Volg alle instructies, opmerkingen en voorschriften in deze handleiding nauwkeurig op.

VEILIGE WERKOMGEVING

Zorg voor een veilige werkomgeving:

- De installatie en eerste ingebruikname van de eenheid mogen alleen worden uitgevoerd door gekwalificeerde technici
- Gebruik persoonlijke beschermingsmiddelen indien nodig (beschermingsbril, ademhalings-/enz.)
- Zorg ervoor dat de werkplek droog en voldoende verlicht is.
- Het bedienen van pedalen kan leiden tot ernstig letsel als personen te dicht in de buurt van het voertuig zijn.

Zorg ervoor dat de pedalen niet als volgt bediend worden:

- Zet de transmissie in "neutraal" en bedien de parkeerrem.
- Beveilig het voertuig tegen weggrollen met keggen.
- Bevestig een briefje zichtbaar aan het stuurwiel met de boodschap dat er werkzaamheden worden uitgevoerd en dat de pedalen niet kunnen worden bediend..

- Volg altijd de veiligheidsvoorschriften van het land waarin het apparaat wordt geïnstalleerd en/of gebruikt.

ONJUISTE INSTALLATIE / ONJUIST GEBRUIK

- TIJDENS DE GEHELE AANSLUITPROCEDURE MOET DE SPANNING ZIJN UITGESCHAKELD

-
- DE POSITIEVE SPANNING 12/24 VDC EN DE POSITIEVE SPANNING NA CONTACT MOETEN WORDEN BEVEILIGD MET EEN ZEKERING
-

Gebruik de XT4 alleen waarvoor het bedoeld is.

- Open NIET het xt4 apparaat.
- Boor NIET in de behuizing van het apparaat. In dat geval kan de veiligheid van het apparaat in gevaar komen.

De veiligheid van de XT4 kan ik gevaar komen als:

- Het apparaat niet stevig is bevestigd;
- De temperatuurlimieten worden overschreden;
- De XT4 in contact komt met water (voor niet IP-versie);
- Het apparaat zichtbaar beschadigd is.
- Bij zichtbare beschadigingen, moet de XT4 onmiddellijk worden teruggestuurd naar GPS-BUDDY;
- Zorg ervoor dat de XT4 niet wordt blootgesteld aan direct zonlicht.
- Monteer het apparaat of de accessoires niet in de buurt van airbags of in het botsgebied van het hoofd.
- Installeer het apparaat op een afstand van minstens 20 cm van het lichaam van de gebruiker (bestuurder).
- Volg altijd de specificaties en instructies van de voertuigfabrikant.
- Neem alle ongevallenvoorschriften van het bedrijf en de regionale & nationale voorschriften in acht.

GEBRUIKSOMSTANDIGHEDEN

Bereik ingangsspanning: 9 - 95 V

Max. stroom: 2 A

Gebruikstemperatuurbereik: -40°C ~ +70°C

Temperatuurbereik bij opslag: -40°C ~ +70°C

IP klasse (IP): IP67 (voor IP versie);

IP klasse (IP): IP42 (voor normale versie);

AFVOER

Als u de XT4 niet langer gebruikt, mag u deze niet met het huisvuil weggooien, omdat de onderdelen elektronisch afval zijn. Volg de wetten bij afvoer. GPS BUDDY beschermt het milieu en accepteert onderdelen retour.

OPTIMALE WERKWIJZEN BIJ INSTALLATIE

VEREIST GEREEDSCHAP

Voor de installatie van de XT4-hardware zijn enkele specifieke gereedschappen nodig naast het algemene werkplaatsgereedschap, zoals schroevendraaiers en schroevendraaiers

Specifiek gereedschap voor de tachograaf

Verwijderingsgereedschap DTCO 1381-90040000
Uitschuifgereedschap TE 1-1579007-6
Krimpgereedschap Code 724351 BERNER

MONTAGE

De montage van de onderdelen moet worden uitgevoerd met de meegeleverde accessoires. GPS BUDDY kan niet aansprakelijk worden gesteld voor eventuele fouten als gevolg van het gebruik van andere materialen. GPS-BUDDY wijst erop dat werkzaamheden waarbij er moet worden gelast, de elektronica van het apparaat kunnen beschadigen. Het is absoluut noodzakelijk dat het apparaat wordt losgekoppeld tijdens het uitvoeren van dergelijke activiteiten.

MANIPULATIE VAN DE TACHOGRAAF

Als de verzegeling van de tachograaf tijdens de montage

is verbroken of als signalen van de tachograaf worden omgeleid naar de boordcomputer, moet de tachograaf opnieuw worden verzegeld door een erkende organisatie. GPS BUDDY en zijn distributeurs aanvaarden GEEN aansprakelijkheid voor mogelijke inbreuken op de lokale wetgeving.





KABEL MANAGEMENT

Alle draadgangen moeten glad zijn en vrij van scherpe randen. Draden moeten worden beschermd, zodat ze niet in contact komen met bramen, koelribben, bewegende delen enz. die de isolatie van draden kunnen beschadigen.

STEP 1 - WAT ZIT ER IN DE DOOS

De XT4 biedt zowel GPS-positiebepaling als activiteitbepaling en kan worden aangesloten op de digitale tachograaf en de CAN-bus van het voertuig. Bovendien heeft de XT4 een ingebouwde radiofunctie voor het beheer van externe radiotemperatuursensoren en draadloze deurschakelaars.

De integratie met de portal biedt waardevolle informatie. De XT4 registreert positie, kilometers, tacho-activiteit, rijgedrag, temperatuur en deurschakeling, en maakt het mogelijk om op afstand gegevens en de bestuurderskaart te downloaden.

COMPONENT	ITEM#	CONTENT
XT4 hoofd unit	8089	
XT4 hoofd kabel draden	103093	
XT4 TACHO kabel 5mt	101197	
FMS uitbreidingsset	101199	

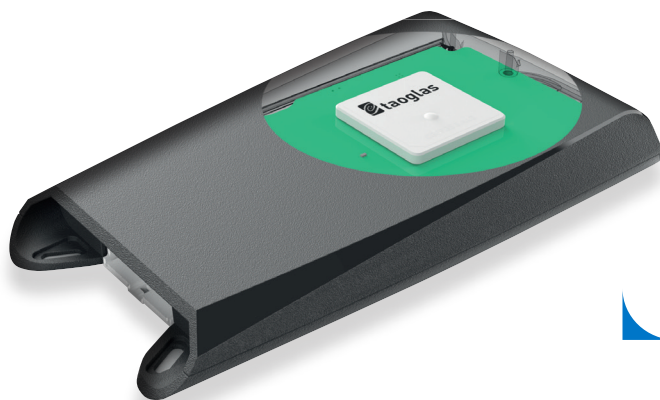

HARDWAREBESCHRIJVING HOOFD UNIT

TECHNISCHE KENMERKEN

- Afmeting met deksel: 140x75x22 mm
 - Gewicht met weefgetouw: 250gr
 - Vermogen 12/24V
- Stroomverbruik:
- Gemiddels verbruik bij opgeladen batterij:
 - 2A (wanneer de batterij volledig is ontladen)
 - Gemiddeld verbruik in online toestand:
 - 12V = 60 – 65mA (wanneer de batterij is opgeladen)
 - Gemiddeld verbruik in online toestand bij:
 - 24V = 30 – 35mA (wanneer de batterij is opgeladen)
 - Diepe slaapstand bij 24v met back-upbatterij = 1.8mA

HOE DE XT4 TE INSTALLEREN

XT unit has to be installed in a place protected from source of water, strong humidity and heat. Pay attention to problems due to the electromagnetic interferences. The choice of the fixing point of the unit must be taken by studying the vehicle on which the system must be installed, keeping in mind the position of embedded GPS/GNSS antenna. GPS/GNSS ANTENNA: patch antenna is positioned and already fixed under cap o/n the box. Position of box: leave the GPS patch antenna in the upper side OR FREE TO RECEIVE RF SIGNAL. during operation.

HOE DE XT4 TE PLAATSEN EN TE INSTALLEREN

De actieve GPS-antenne moet altijd horizontaal geplaatst worden met de plastic koepel naar boven gericht. Deze specifieke antenne kan onder plastic onderdelen, glasvezel, glazen, hoedendozen, etc. worden geplaatst. Vermijd absoluut plaatsing in de buurt van luidsprekers of afdekking met metalen delen, aangezien dit het signaal blokkeert. Om de werking te behouden, is het aan te

raden de antenne op verborgen en moeilijk toegankelijke plaatsen te installeren; vermijd locaties met mogelijk metalen afdekking, omdat dit ontvangstproblemen kan veroorzaken. Houd rekening met de aanwezigheid van gemetalliseerde verf en mogelijk gecoat glas boven de antenne, wat de ontvangst van satelliet signalen kan verstoren. Plaats, indien mogelijk, een metalen steun van enkele centimeters in diameter onder de basis van de antenne om de ontvangst te maximaliseren.

GSM ANTENNE

De quadband antenne is ingebouwd en installatie is niet nodig. Let op voor problemen door elektromagnetische interferentie.

ONDERHOUD

Batterijen verliezen tijdens transport en opslag wat lading. Afhankelijk van de opslagtijd kan de accu een nieuwe lading nodig hebben. Wanneer accu's niet regelmatig worden opgeladen, kan dit leiden tot onherstelbare schade. Tijdens de opslagperiode moet de accu minimaal om de drie tot zes maanden worden opgeladen. Deze voorzorgsmaatregel geldt ook voor producten in een trailer; als de trailer lange tijd zonder verbinding met een vrachtwagen blijft, moet de stroom om de drie tot zes maanden worden aangesloten tijdens de stilstand. XT-accu's die niet binnen vier weken na levering zijn geïnstalleerd, moeten koel en droog worden bewaard. Bewaar de batterij in een goed geventileerde ruimte zonder grote temperatuurwisselingen, niet dicht bij warmtebronnen en uit direct zonlicht. Hoge temperaturen verkorten de levensduur en verminderen de prestaties.

LET OP: Als batterijen niet op de juiste manier worden bewaard, vervalt de garantie.

STAP 2 - VERBIND DE HARDWARE

- Aansluitingen moeten worden uitgevoerd terwijl het contact van het voertuig is uitgeschakeld!
- Draden die niet worden gebruikt, moeten op een geschikte manier worden vastgebonden, zondat er geen kortsluiting kan ontstaan.
- **Minimaal VBAT (K30), GND (K31) en ontsteking (K15) moeten verbonden worden.**

OVERZICHT VAN VERBINDINGEN GEVAL 1

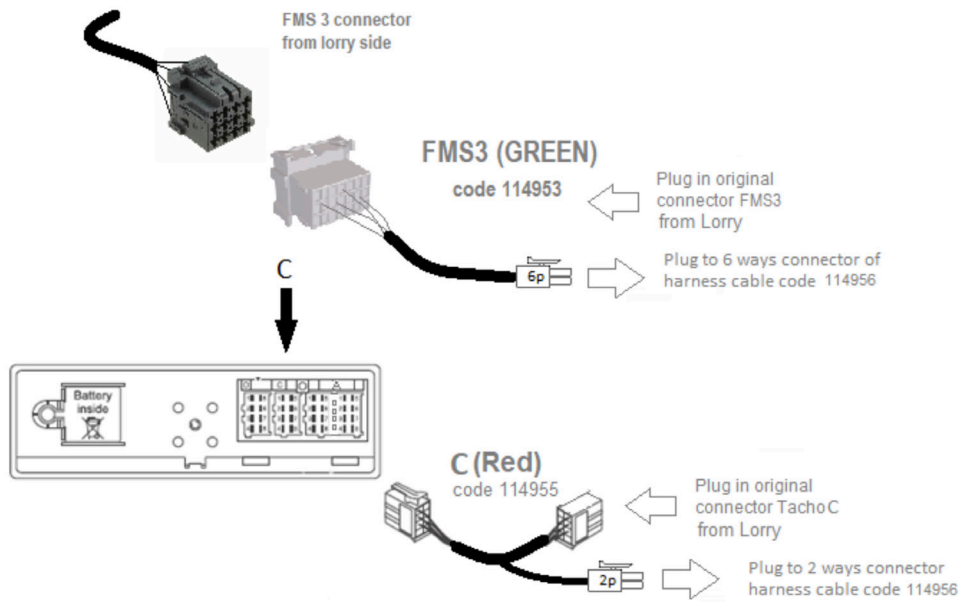

OVERZICHT VAN VERBINDINGEN GEVAL 2 -ZOEMER EN 1 WIRE POORT

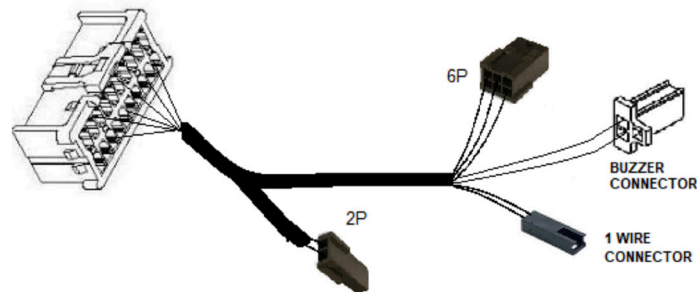

ZOEMER AANSLUITEN

De zoemer kan worden aangesloten op de XT4 met een uitgangconnector, steek de standaard zoemerconnector (optioneel) in het tegenstuk van de kabelboom.

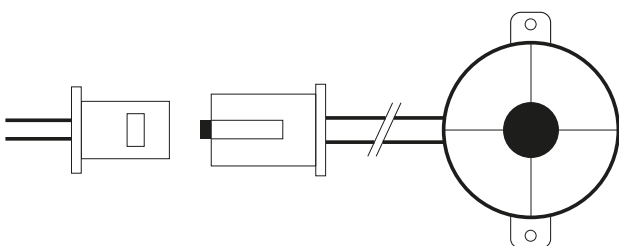

1 DRAAD AANSLUITEN

BESTUURDERSSLEUTEL

Dallas Keys zijn gecodeerde sleutels voor bestuurdersidentificatie en voertuigimmobilisatie. Ze worden gelezen door de Dallas-lezer en via de 1-draads interface naar het apparaat verzonden. De (optionele) Dallas-lezer kan worden aangesloten via de speciale 2-draads connector op de XT4 kabelboom.

RFID LEZER

De RFID-lezer kan worden aangesloten op de 1-WIRE ingangspoort om kaarten te lezen. Verbind de blauwe draad van de RFID-lezer met de zwarte draad van de 1-WIRE-connector op de XT4-kabelboom.

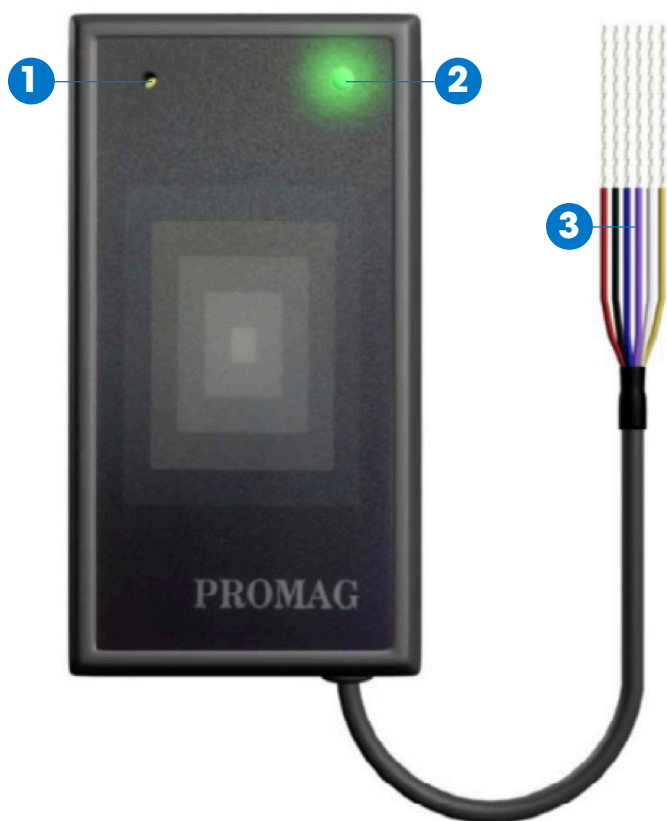

1 GELUID INDICATOR

Zoemer	Beschrijving
Bi-	OK
Bi-Bi-Bi	Error

2 LICHT INDICATOR

Groen	Rood	Beschrijving
Aan	Uit	Standby
Knipper	Uit	OK
Uit	Knipper	Error
Aan	Aan	ISP Mode

3 6 PIN TERMINAL

Pin/Kleur	Signaal	Beschrijving
1/Rood	VCC	Ingang: 10~48 Volts
2/Zwart	GND	Aarding
3/Blauw	1-WIRE	DATA In/Uit
4/Paars	1-WIRE	Naar volgend apparaat
5/Wit	TX	RS232 TX (zenden)
6/Geel	RX	RS232 RX (ontvangen)

OVERZICHT AANSLUITINGEN XT4 BESCHRIJVING KABELBOOM

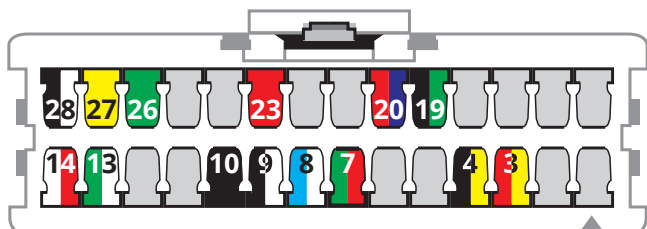

The positive voltage 12/24 VDC AND the positive voltage after contact must be protected by a blade fuse of between 2 and 3A. When using the FMS standard connector, this circuit is fused by the truck manufacturer (consult the truck manual for the fuse location). When using direct power connections, a separate fuse has to be installed (not included).

**PTO ports status HIGH at POWER level
**PTO ports status low at GND

Pin/Kleur	Description
3/Geel-Rood	FMS CAN LAAN
4/Geel-Zwart	FMS CAN HOOG
7/Groen-Rood**	PTO1 (INGANG1)
8/Wite-Blauw (ingang schakelaar bestuurder/passagier)**	PTO2 (INGANG2)
9/Wit (schakelaar invoer privé/werk)**	PTO3 (INGANG3)
10/Rood	1 WIRE
13/Wite-Groen	K15 IGN (ONTSTEKING)
14/Wite-Rood	RDD CAN LAAG
19/Groen-Zwart	UITGANG 2
20/Rood-Blauw	ZOEMER UITGANG
23/Zwart	1 WIRE
26/Groen	K31 GND
27/Geel	K30 VBAT (+ 12/24 VDC)
28/Wit/Zwart	RDD CAN HOOG

AANSLUITSCHEMA ENKELVOUDIGE ID

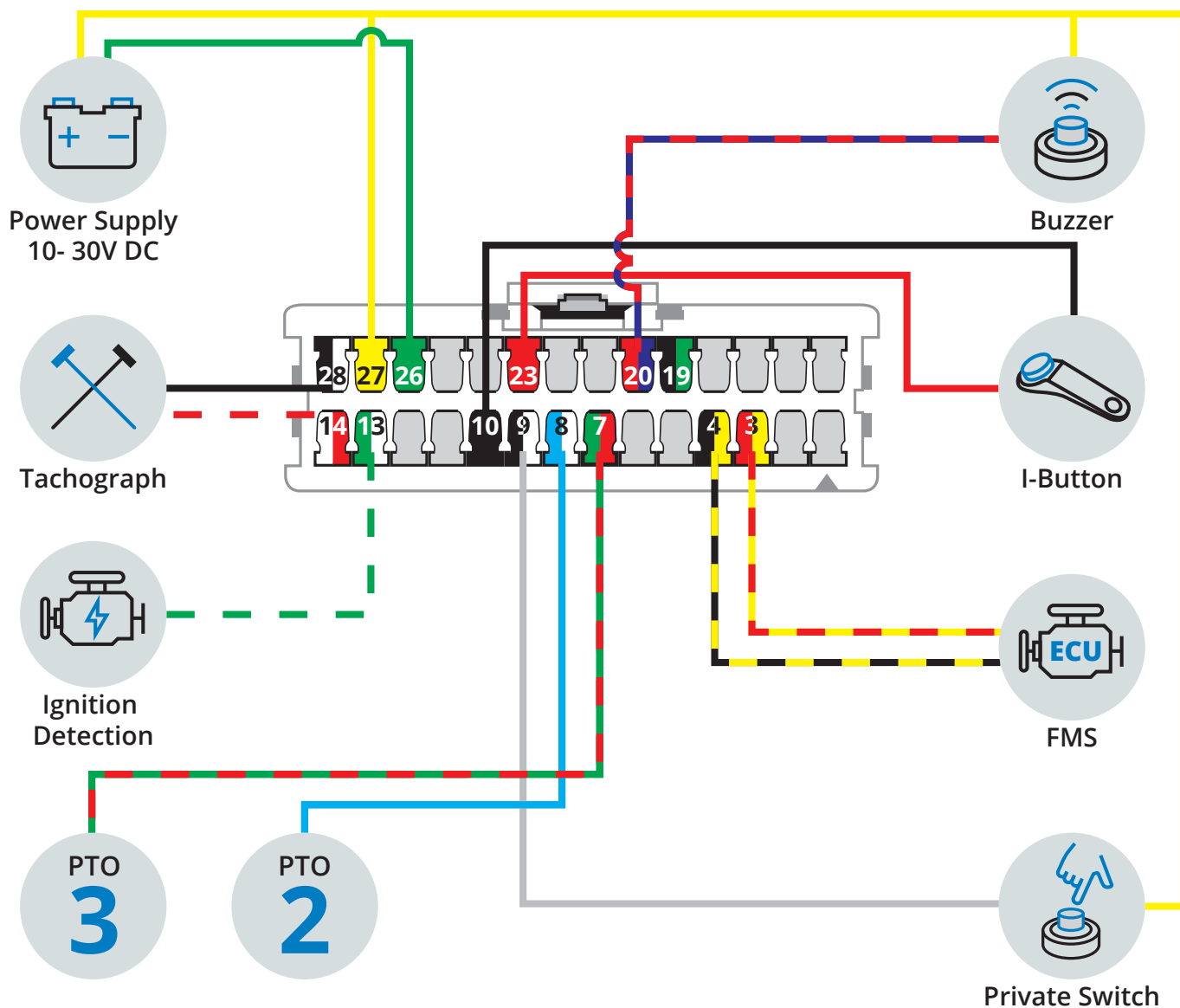

AANSLUITING PRIVÉSCHAKELAAR

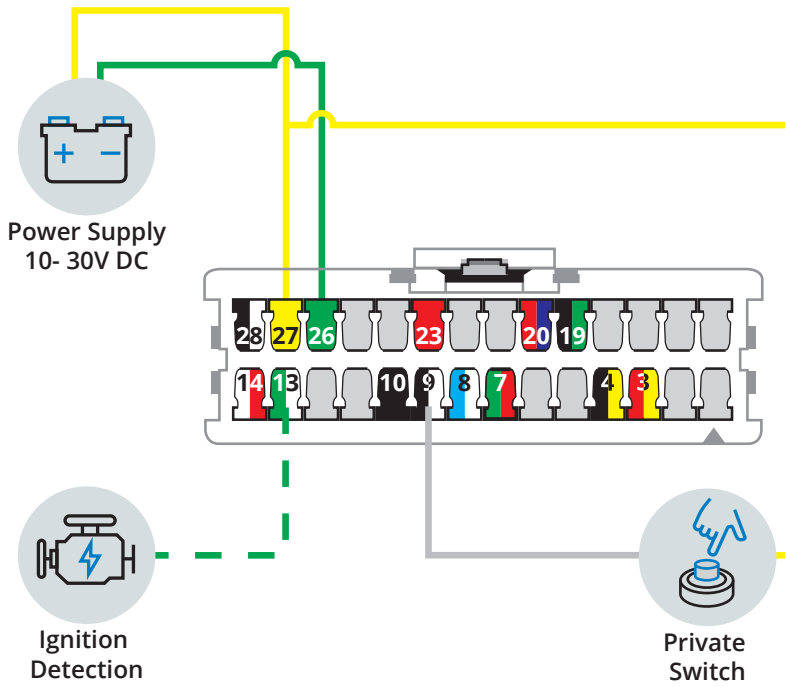

AANSLUITSCHEMA MEERVOUDIGE ID LEZER

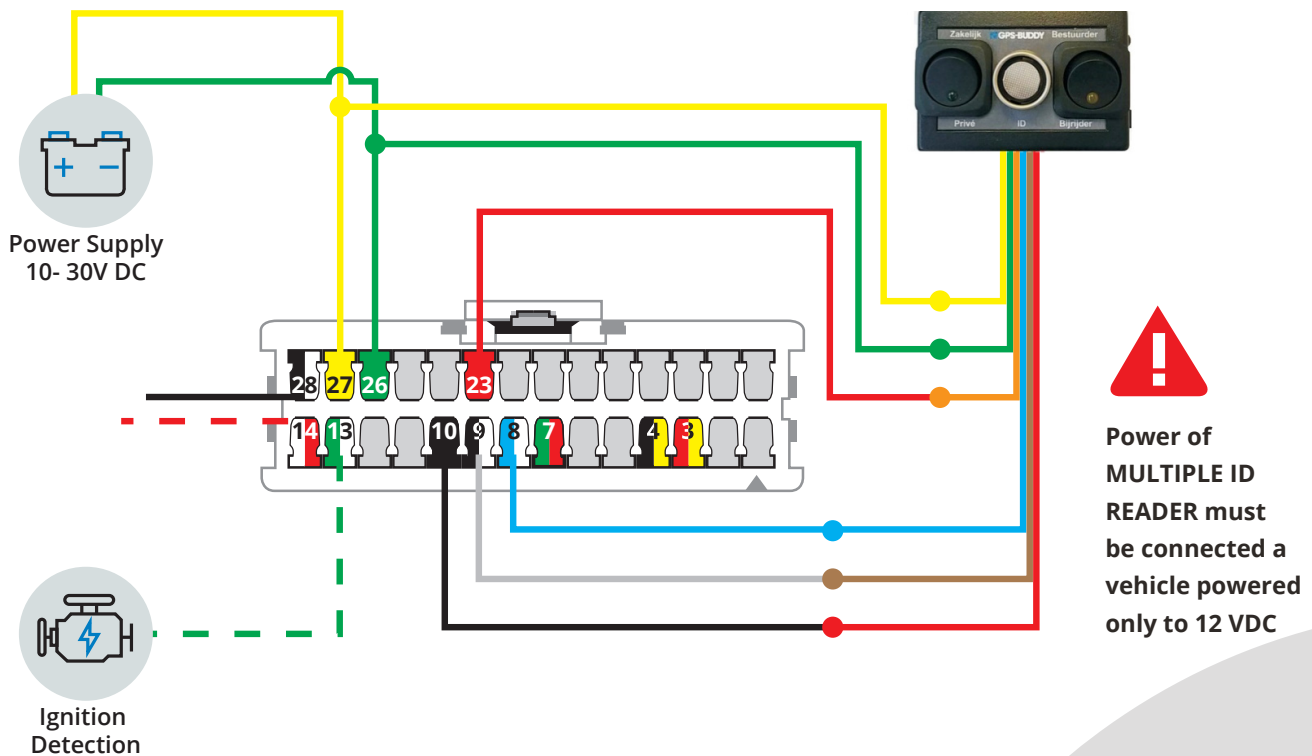

Groen Licht	Schakelaar voor werk/thuis	Verbind de bruine draad (MIDR) met de witte draad (XT4) (PTO1)
geel Licht	Schakelaar voor bestuurder/pas- sagier	Connect BLUE wire of MIDR to BLUE wire of XT4 (PTO2)
	Taster ID Reader	Verbind de rode draad (MIDR) met de zwarte draad(XT4) Verbind de oranje draad (MIDR) met de zwarte draad (XT4)
	Voeding meervoudige ID-lezer	Verbind de gele draad (MIDR) met de gele draad (XT4) (Positief) Verbind de groene (MIDR) draad met de groene draad (XT4) (Negatief)

AANSLUITEN OP DE STANDAARD FMS AANSLUITING

WAT IS EEN FMS INTERFACE?

De FMS-gateway is een interface die technische voertuiggegevens vrijgeeft aan de backoffice. Vrachtwagenfabrikanten hebben één standaard afgesproken voor het delen van voertuig-CAN-bus-informatie: de FMS-standaard. Door een FMS-interface/gateway in het voertuig te plaatsen, wordt de CAN-bustechnologie gekoppeld aan de telematicaoplossing van het fleetmanagementsysteem. Zo kan de backoffice van de vervoerder alle technische details uitlezen.



In recente trucktypen zou een standaard FMS-connector beschikbaar moeten zijn met alle vereiste signalen.

Als er geen FMS-interface beschikbaar is, moeten de voedingssignalen (GND, +15 en +30) en de CAN-signalen (CAN HIGH en CAN LOW) rechtstreeks op de truck worden aangesloten.

Raadpleeg de specifieke installatiehandleiding van de truck voor meer informatie over directe voertuigaansluitingen (zonder standaard FMS-connector) of neem contact op met de garage.

Als je voertuig een actieve FMS-connector heeft, zijn de volgende signalen beschikbaar:

Pin	Signaal
1	GND (31)
10	Ignition (15)
12	Vbat (30)
6	CAN H
9	CAN L



LET OP: DE POSITIEVE SPANNING 12/24 VDC EN DE POSITIEVE SPANNING NA CONTACT MOETEN WORDEN BEVEILIGD MET EEN ZEKERING VAN 3 TOT 5 A.

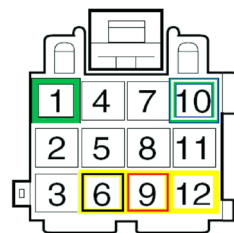

Zij aanzicht plaatsing

De technicus blijft te allen tijde verantwoordelijk voor de correcte installatie en aansluiting van de hardware. Controleer altijd alle functies na elke installatie.



CONTACT INFORMATIE

TEL. +31 (0)36-5382880

INFO@GPS-BUDDY.COM

WWW.GPS-BUDDY.COM

© Copyright 2020 GPS BUDDY Europe BV

Alle rechten voorbehouden. Het materiaal, de informatie en de gebruiksaanwijzingen hierin zijn eigendom van GPS BUDDY. Het materiaal, de informatie en de instructies worden geleverd op een AS IS-basis zonder enige vorm van garantie. Er worden geen garanties verleend of uitgebreid door dit document. Bovendien geeft GPS BUDDY geen garanties of verklaringen met betrekking tot het gebruik of de resultaten van het gebruik van de software of de informatie in dit document. GPS BUDDY is niet aansprakelijk voor directe, indirecte, gevolg- of incidentele schade die voortvloeit uit het gebruik of het niet kunnen gebruiken van de software of de informatie in dit document. De informatie in dit document kan zonder kennisgeving worden gewijzigd. Van tijd tot tijd kunnen herzieningen worden uitgegeven om dergelijke wijzigingen en/of toevoegingen aan te geven. Niets uit dit document mag worden veelevoudigd, opgeslagen in een database of retrievalstelsel, of openbaar gemaakt, in enige vorm of op enige wijze, hetzij elektronisch, mechanisch, door middel van druk, fotokopie, microfilm, of op enige andere wijze zonder voorafgaande schriftelijke toestemming van GPS Buddy.